



**PERFORM  
BETTER**

# Visionen Wirklichkeit werden lassen: Erfahrung trifft auf Leidenschaft

Unter dem Motto „Visionen Wirklichkeit werden lassen“ nutzen wir unsere umfangreiche Erfahrung als Ressource, um gemeinsam Ideen zu realisieren. Ganz gleich, ob es sich um ein Gym, eine Physiotherapiepraxis, ein Personal Training Studio oder ein Athletikcenter handelt – mit über 10 Jahren Expertise stehen wir bereit, um dich gezielt zu unterstützen. Durch unsere langjährige Tätigkeit im Functional- und Athletiktraining sowie unsere Kooperationen mit erstklassigen Marken haben wir uns zum Experten im Bereich Studio Design entwickelt.

Wir entwickeln maßgeschneiderte Lösungen – von der Planung bis zur Installation – die exakt auf deine individuellen Bedürfnisse und die Lage zugeschnitten sind. Unser Service geht jedoch über die reine Umsetzung hinaus: Wir bieten kontinuierliche Unterstützung durch Beratung, Schulungen und Fachwissen in den Bereichen Digitalisierung und Marketing. Gemeinsam mit dir verwirklichen wir deine Träume.

Unsere fundierte Fachkenntnis und unsere Leidenschaft für Training und Gesundheit machen uns zu einem vertrauenswürdigen Partner für dich, wenn du deine Ziele verfolgen möchtest.



Marco Schubert  
CEO



Mükremin Bingöl  
Head of Sales



**PERFORM  
BETTER**





## Studio Design

**In 5 Schritten zu deiner Vision** | Mit unserem Full-Service-Angebot stehen wir dir in allen Phasen zur Seite – von der Planung über die Lieferung und Montage bis hin zur Wartung. Auch nach Abschluss des Projekts bieten wir dir kontinuierliche Unterstützung und sind weiterhin für dich da.



## PB Gym

**Das All-in-One Masterstudio** | Unser Masterstudio deckt alle Aspekte des funktionellen Trainings ab, egal ob du eine bestimmte Zone oder das Gesamtpaket bevorzugst. Von Boden, Turf über Racks und Kleinequipment bis hin zu Recovery Tools bieten wir individuelle Trainingsumgebungen.



## PB Physio

**Das All-in-One Musterstudio für deine Praxis** | Für jede Phase, sei es Neuplanung, Renovierung oder Modernisierung, bieten wir das ideale Raum- und Einrichtungskonzept. Denn wir wissen: Je individueller die Bedürfnisse deiner Patienten sind, desto wichtiger wird das passende Equipment.

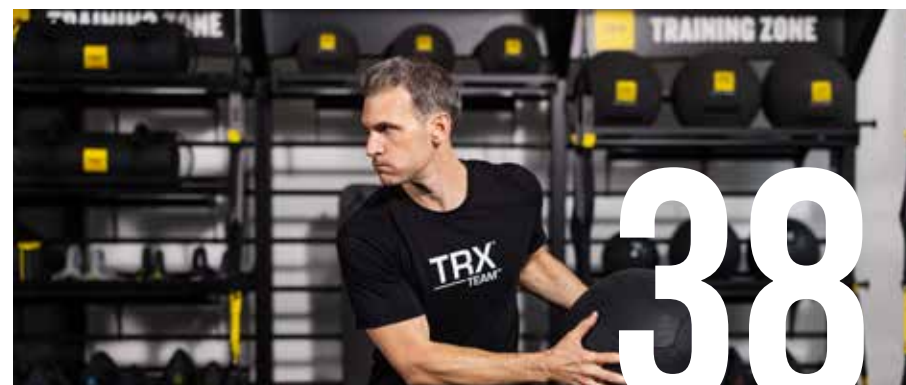

## TRX Studioline

**Effektives Training in inspirierender Umgebung** | Mit den TRX® Studiösungen nutzt du den Raum optimal und gestaltest eine individuelle Functional Training Zone im attraktiven Design. Deine Kunden werden von den hochwertigen Materialien und durchdachten Systemen begeistert sein!



## CENTR x HYROX

**Bereit für die nächste Hyrox-Challenge?** Entdecke die neue Performance-Linie von CENTR x HYROX für dein eigenes Gym. Mit der gleichen Ausrüstung wie bei offiziellen Wettbewerben bereitest du dich und deine Kunden optimal vor, um die Leistung zu steigern.



## PB Steel

**Entdecke unsere hochwertigen Stahlprodukte** | Vollständig anpassbare Rigs, Racks, Attachments und Multistorage-Lösungen für Home-Gyms, Fitnessstudios, Performance Center und Physiotherapie-Praxen. Robust und erstklassige Qualität.



## Die richtige Lösung

Bei jedem Projekt begegnen wir einzigartigen Herausforderungen, da die Anforderungen an das Equipment je nach Bereich und Nutzung variieren. Dank unserer umfassenden Expertise und breiten Produktpalette sind wir in der Lage, jeden Raum individuell auszustatten.



## Inhouse Schulungen

Durch unsere Inhouseschulungen kannst du in deinem Studio/Praxis sicherstellen, dass deine Mitarbeiter kontinuierlich neue Fähigkeiten entwickeln und sich weiterentwickeln, um den Anforderungen einer sich wandelnden Arbeitswelt gerecht zu werden.

# Lass deine Visionen mit uns Wirklichkeit werden!

Wir wollen nicht nur ein Projekt verwirklichen, sondern eine langfristige Partnerschaft aufbauen. Deshalb begleiten wir dich bei jedem Schritt deiner Reise: Unser Weg beginnt mit einem persönlichen Treffen, einem Videocall oder einem Telefonat zur Besprechung deiner Visionen.

Wir planen dein Trainingsumfeld systematisch, inklusive Bodenbelag und Ausrüstung, mit 3D-Designs zur Visualisierung. Ein maßgeschneidertes Angebot entsteht nach deinen Anforderungen. Die detaillierte Produktionsplanung und Vorbereitung erfolgen, gefolgt von Lieferung, Bodenverlegung und präziser Installation.

**+200.000**

Kunden zufrieden gestellt

**+180.000**

qm Boden verlegt

**+8.500**

Trainer ausgebildet

**+5.000**

Studios ausgestattet

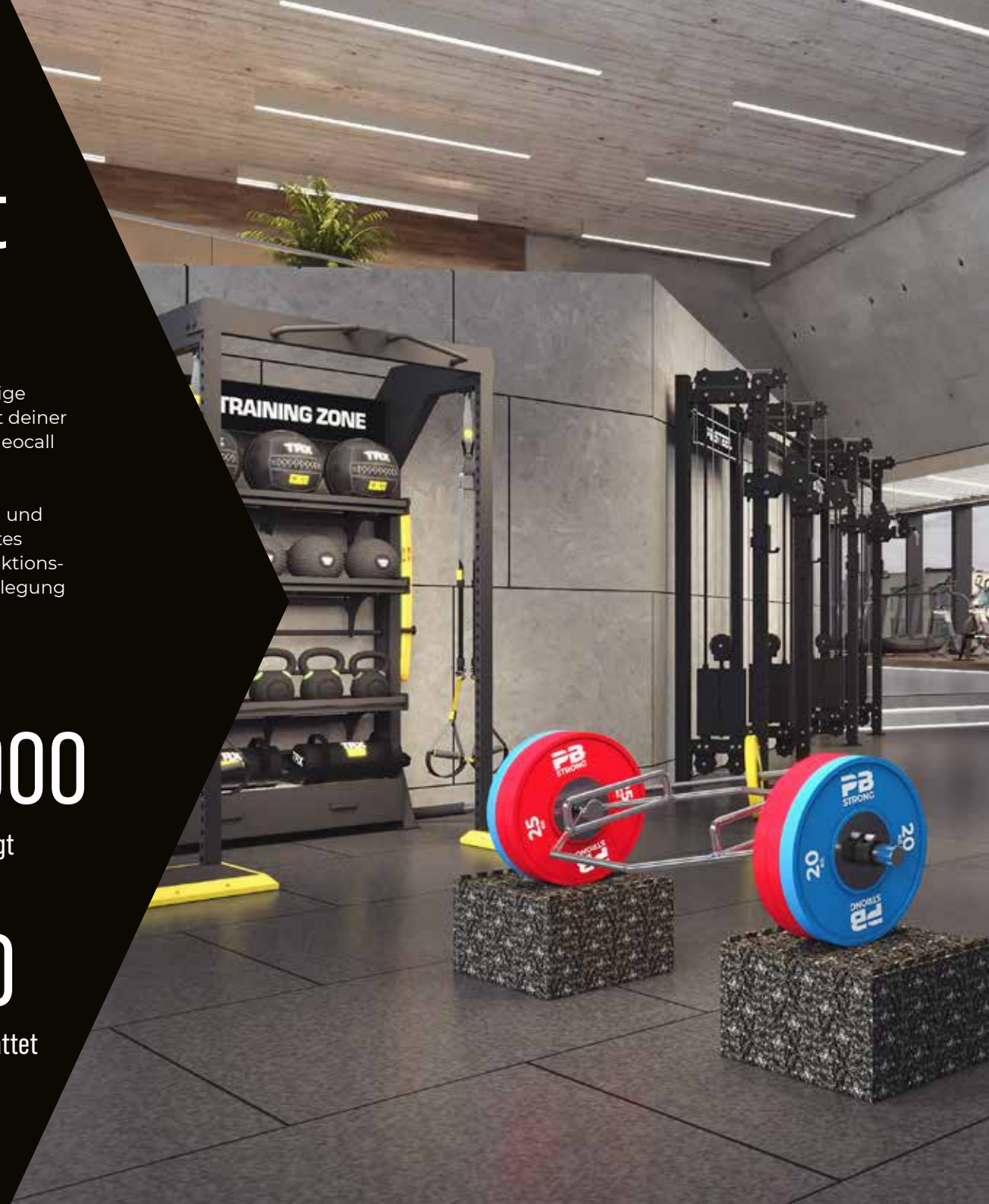

# In 5 Schritten zu deiner Vision



# 1.

## KENNENLERNEN

Der erste Schritt unseres gemeinsamen Weges kann entweder durch ein persönliches Treffen vor Ort, einen Videocall/Online-Meeting oder auch telefonisch erfolgen. Hierbei haben wir die Gelegenheit, uns näher kennenzulernen und über deine Wünsche und Visionen zu sprechen. Wir legen großen Wert auf die Feinheiten deiner Immobilie oder Trainingsfläche, um eine klare Grundlage für unsere Planung zu schaffen.

# 2.

## KONZEPT & DESIGN

Wir gehen systematisch vor, beginnend mit der Gestaltung deines Bodenbelags und der Planung von Rigs, Racks, Kabelzügen und Cardiogeräten, um ein vollständiges Trainingserlebnis zu schaffen. Dabei berücksichtigen wir auch Kettlebells, Kurz- und Langhanteln sowie TRX-Systeme und Schlitzen. Unsere Vorgehensweise umfasst 3D-Designs, die dir eine klare Vorstellung geben. Diese Modelle helfen, jedes Element zu optimieren, bevor die Umsetzung beginnt. So wird deine Vision perfekt umgesetzt.

# 3.

## FINALISIERUNG

Nach Besprechung deiner Wünsche und Anforderungen erstellen wir ein maßgeschneidertes Angebot, das mögliche Änderungen berücksichtigt. (Erst wenn das Angebot deinen Vorstellungen entspricht, beauftragen wir die Umsetzung.) Dann planen wir die Produktion im Detail, von Bodenbelägen bis zu Strukturen wie Rigs. Unsere Experten gewährleisten präzise Planung für eine reibungslose Umsetzung. Dein Studio nimmt Form an, während wir behutsam jede Komponente vorbereiten, um deine Vision in die Realität umzusetzen.

# 4.

## UMSETZUNG

Der nächste Schritt umfasst die Lieferung und das Entladen der Ware. Dies ist speziell relevant, wenn unser Team die Montage übernimmt. Nach sorgfältiger Vorbereitung des Untergrunds verlegen wir den Boden. Anschließend erfolgt mit höchster Sorgfalt die präzise Installation der Trainings- und Stauraumsysteme. Jedes Detail wird berücksichtigt, um sicherzustellen, dass dein Studio sowohl funktional als auch ästhetisch ansprechend ist und den höchsten Standards entspricht.

# 5.

## SUPPORT

Im Anschluss an die erfolgreiche Umsetzung geht unser Engagement über das Projektende hinaus. Wir sind weiterhin für dich da und bieten kontinuierliche Unterstützung an. Wenn Fragen auftauchen oder du gezielte Weiterbildungen wünschst, organisieren wir Inhouse-Schulungen mit angesehenen Experten. Zudem begleiten wir dich bei Themen wie Digitalisierung und Marketing. Unsere Erfahrung ist deine Ressource, um deine Visionen zu verwirklichen und nachhaltige Erfolge zu fördern.

# ALL-IN-ONE Masterstudio

Im All-in-One Masterstudio (PB Gym) wird das gesamte Spektrum des funktionellen Trainings abgedeckt. Egal, ob du dich auf eine spezielle Zone konzentrieren möchtest oder das gesamte Paket bevorzugst, bei uns findest du alles – von Mobility und Recovery bis hin zu Athletik, Cardio, Kraft und Koordination. Unsere umfassenden Trainingsumgebungen sind die ideale Lösung für individuelle Trainingsziele.



**PERFORM  
BETTER**



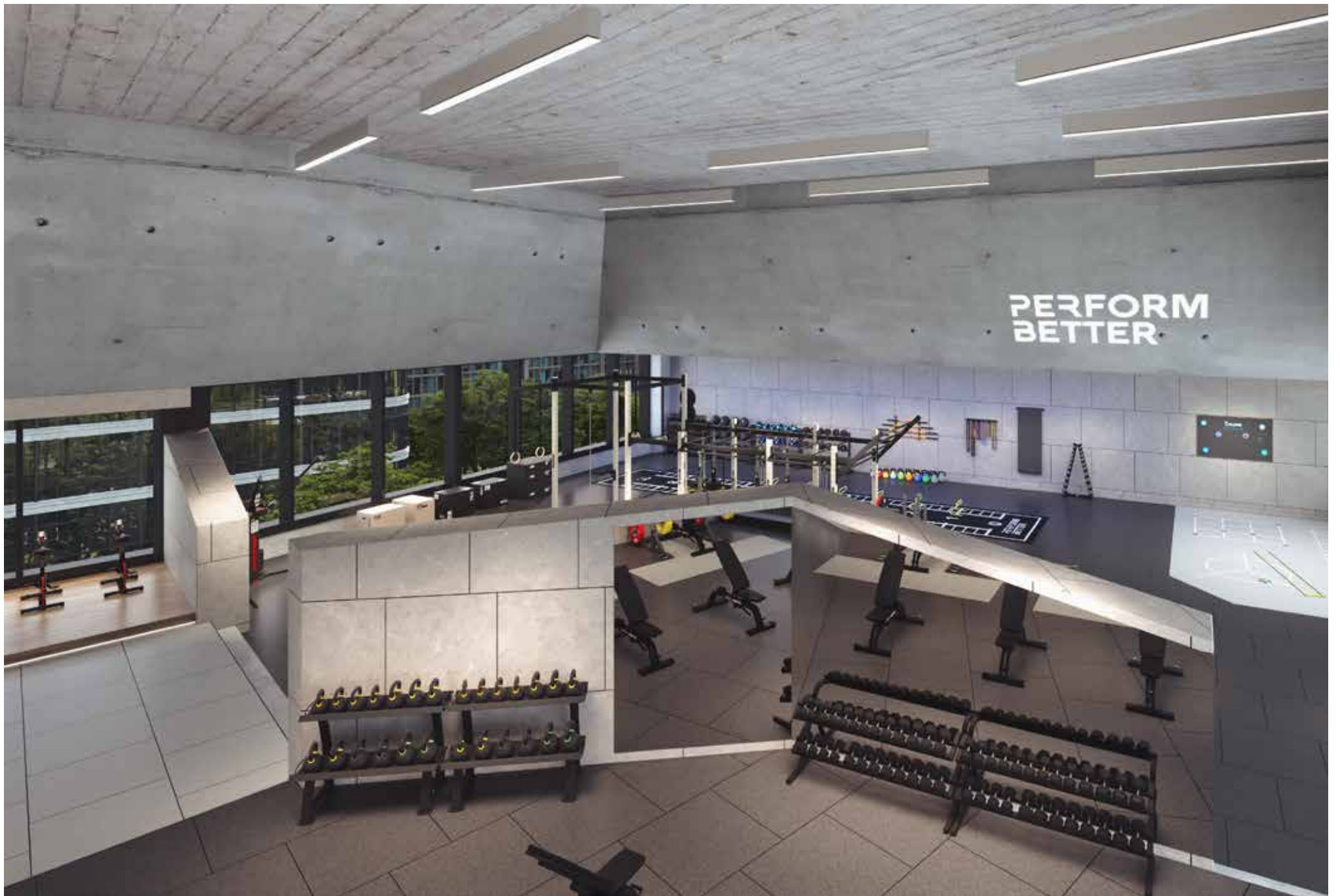

# Flooring



## Standard

### Spezifikationen

- Flach  
11 mm, 15 mm, 20 mm, 30 mm
- Anti-Schock  
43 mm, 53 mm, 63 mm

### Vorteile

- Hohe Dichte
- In Europa hergestellt
- 100% recyceltes Gummi
- Geruchlos

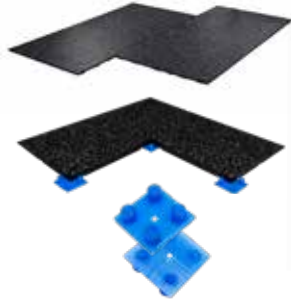

## Connect

### Spezifikationen

- 20 mm Dicke
- 30 mm Dicke
- 40 mm Dicke

### Vorteile

- Einfach zu reinigen
- Leicht zu installieren
- Umfassende 5-Jahres-Grantie
- Akustische Qualität



## Rollware

### Spezifikationen

- Von 4 mm bis zu 14 mm  
in 2 mm-Schritten.
- Standard-Rollenbreite  
beträgt 1,25 Meter

### Vorteile

- Hohe Dichte
- In Europa hergestellt
- 100% recyceltes Gummi
- Geruchlos



## Outdoor

### Spezifikationen

- Alle Outdoor-Fitnessplatten sind 1 x 1 Meter groß.
- Sie sind in den Dicken  
30 und 43 mm erhältlich.

### Vorteile

- Hohe Dichte
- In Europa hergestellt
- 100% recyceltes Gummi
- Für den Einsatz im Freien

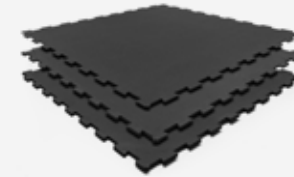

## Puzzles

### Spezifikationen

- Ab 6 mm, Heimtraining
- Ab 8 mm, Funktionszonen
- Ab 10 mm, Funktionszonen
- 60 x 60 cm & 100 x 100 cm

### Vorteile

- Interlocking Puzzle System
- In Europa hergestellt
- 100% recyceltes Gummi
- Geruchlos



## Vinylboden

### Spezifikationen

- XL Dielen 1,5 Meter und  
XL Fliesen 1 Meter x 1 Meter
- Kristallverschleißschicht
- Hochauflösendes Design

### Vorteile

- 100 % Reichweite, phthalatfrei, formaldehydfrei
- TVOC < 10 Mikrogramm / m<sup>3</sup>: beste Raumluftqualität

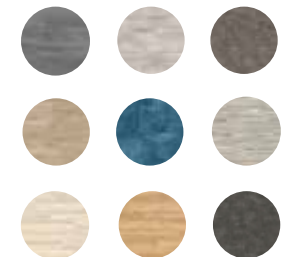

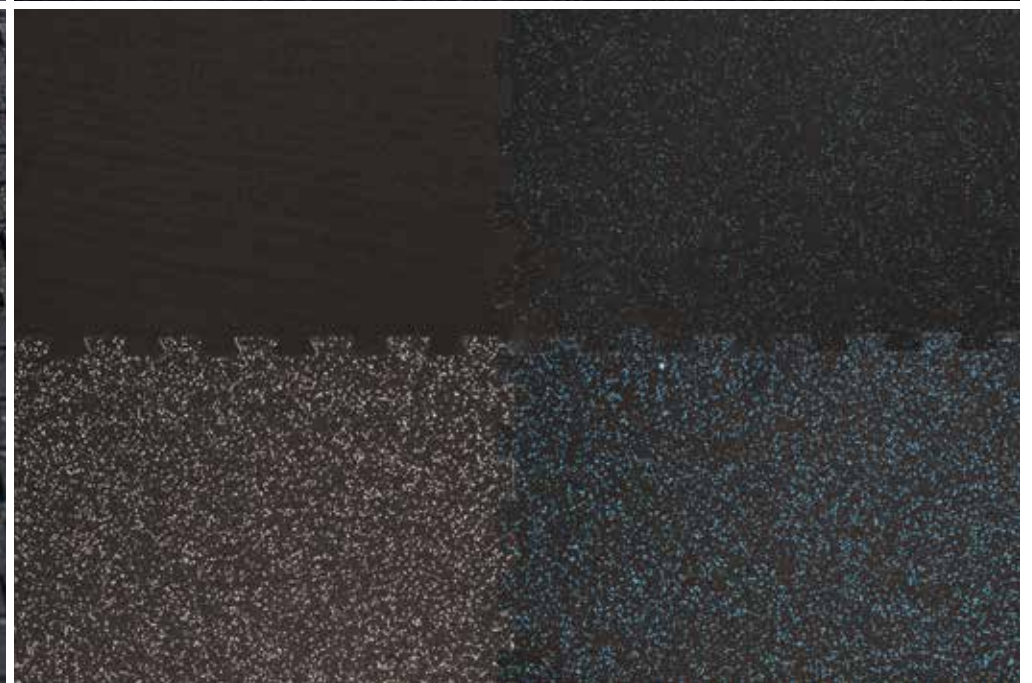

# Turf

- 100% Polyethylenflor mit einer Unterlage aus Latex.
- Kurzfloriger Kunstrasen für Crossfit- und Fitnessstraining.
- Farbige Markierungen und Nummern. Hochdichter Rasen, besteht aus über 80.000 Fasern pro m<sup>2</sup>.

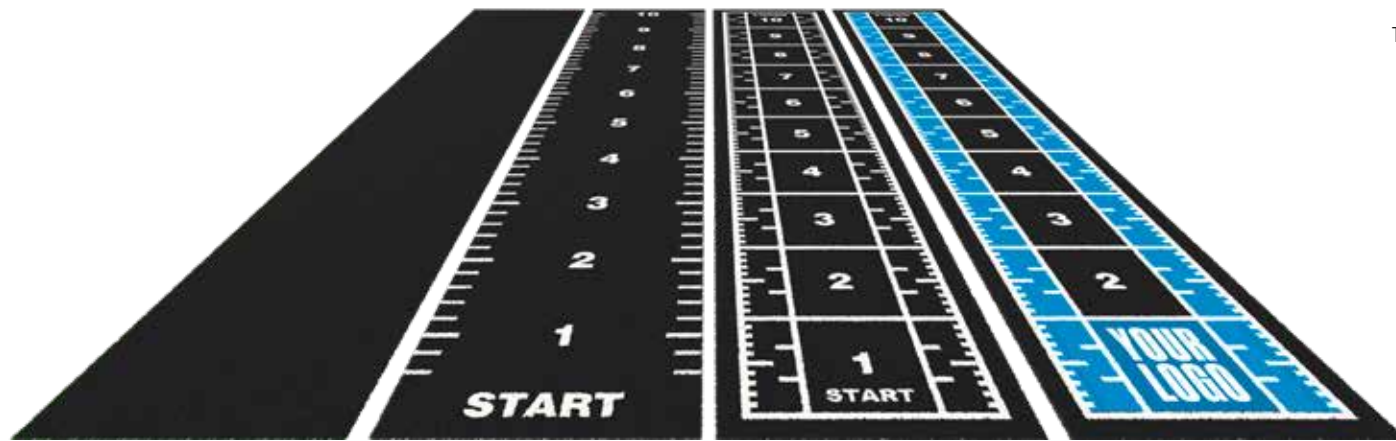

UNI RANGE

ESSENTIAL RANGE

PREMIUM RANGE

CUSTOM TURF

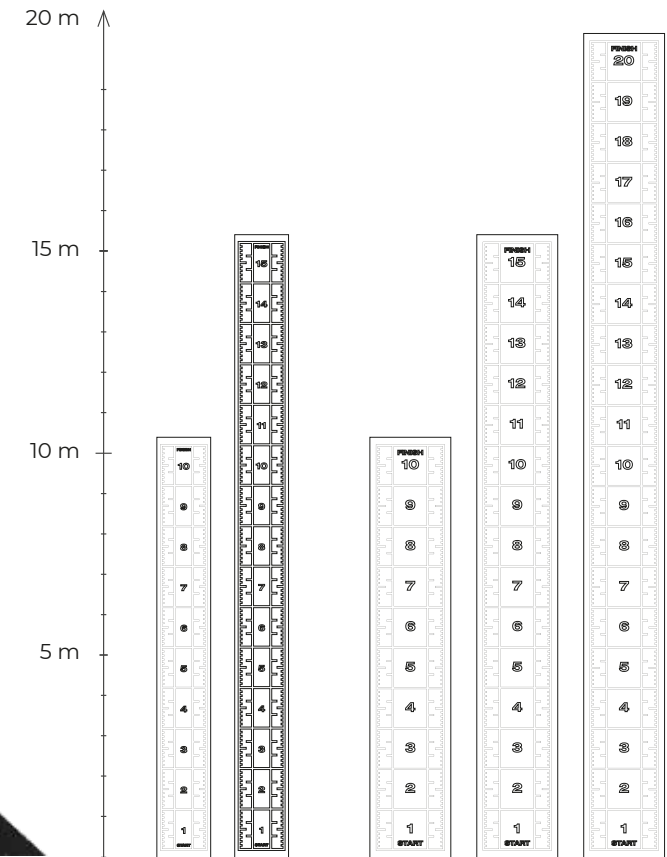

Breite 1,33 m

Breite 2 m





# Cardio



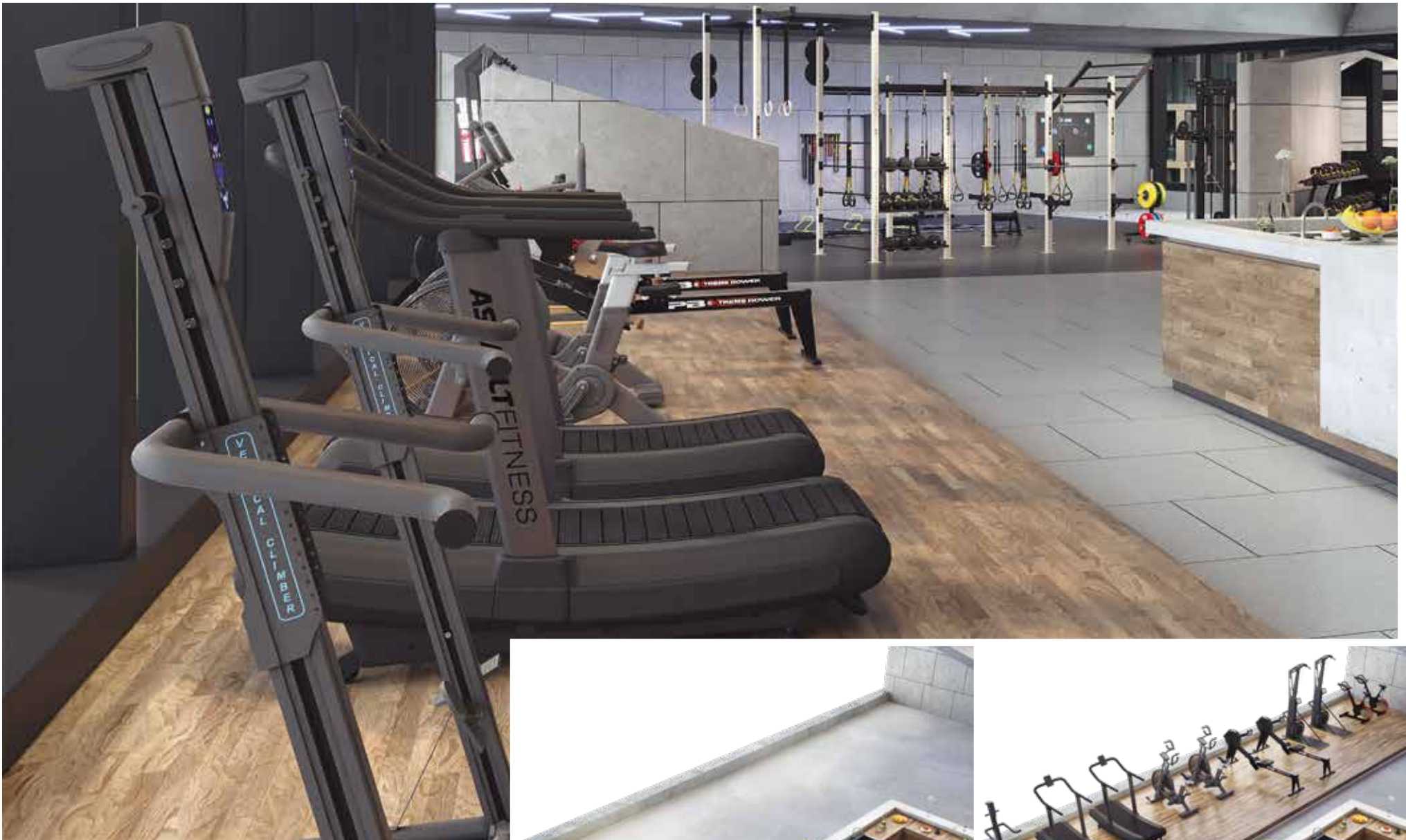

# Functional

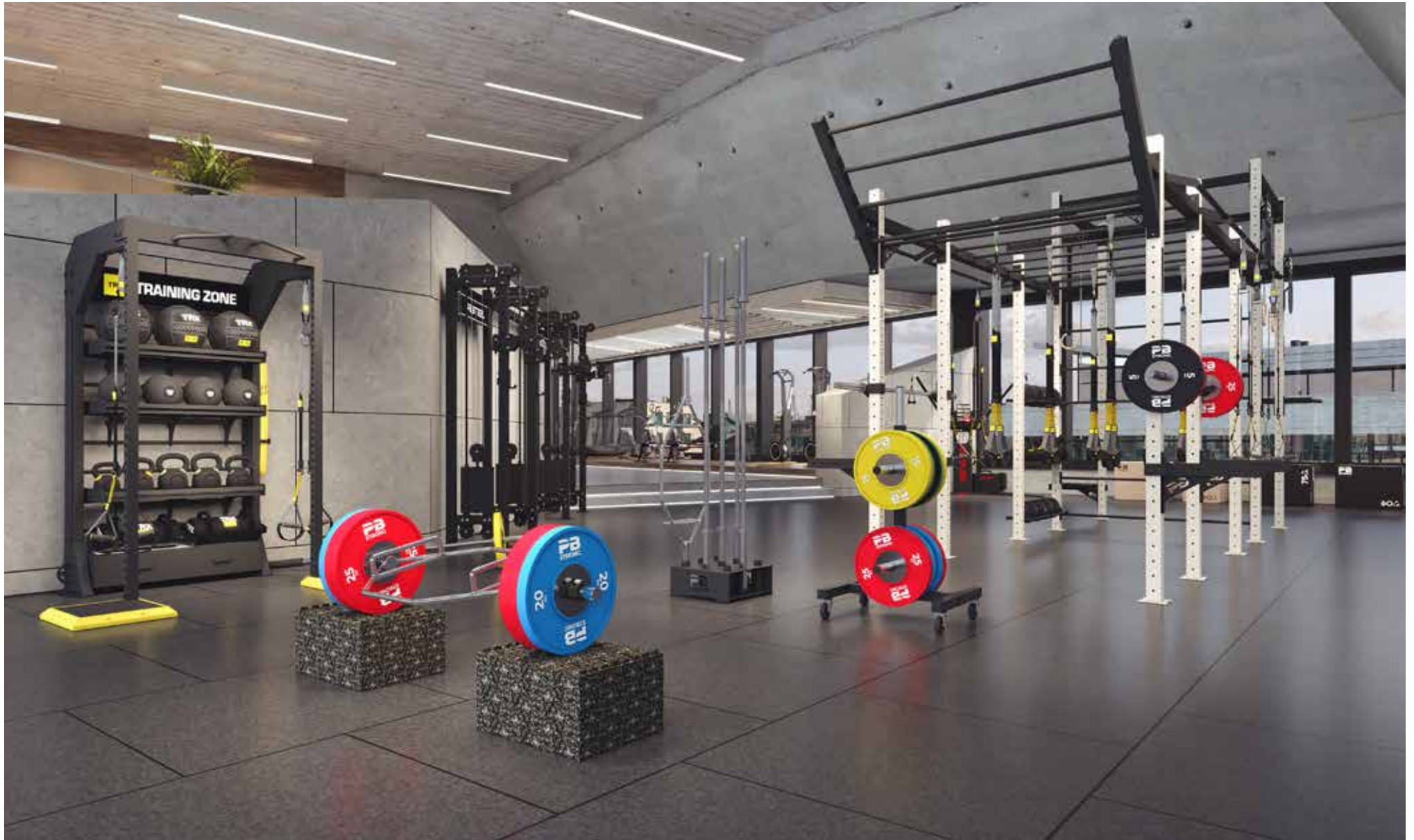





# Athletic | Performance



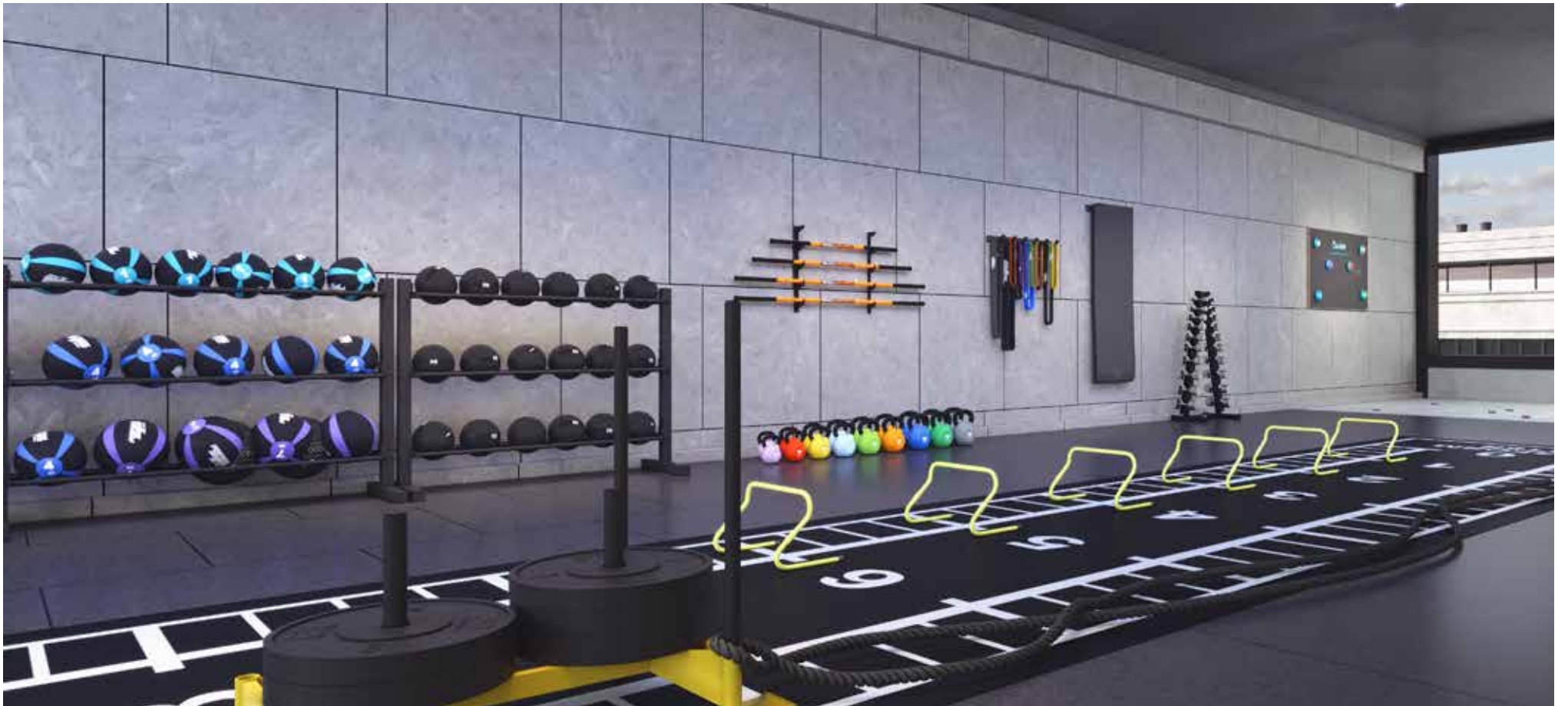

# Strength





# Reaction





# Group Fitness





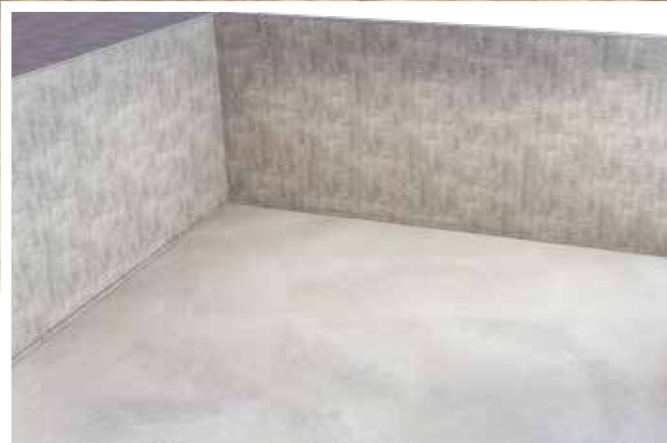

# Area | Recovery

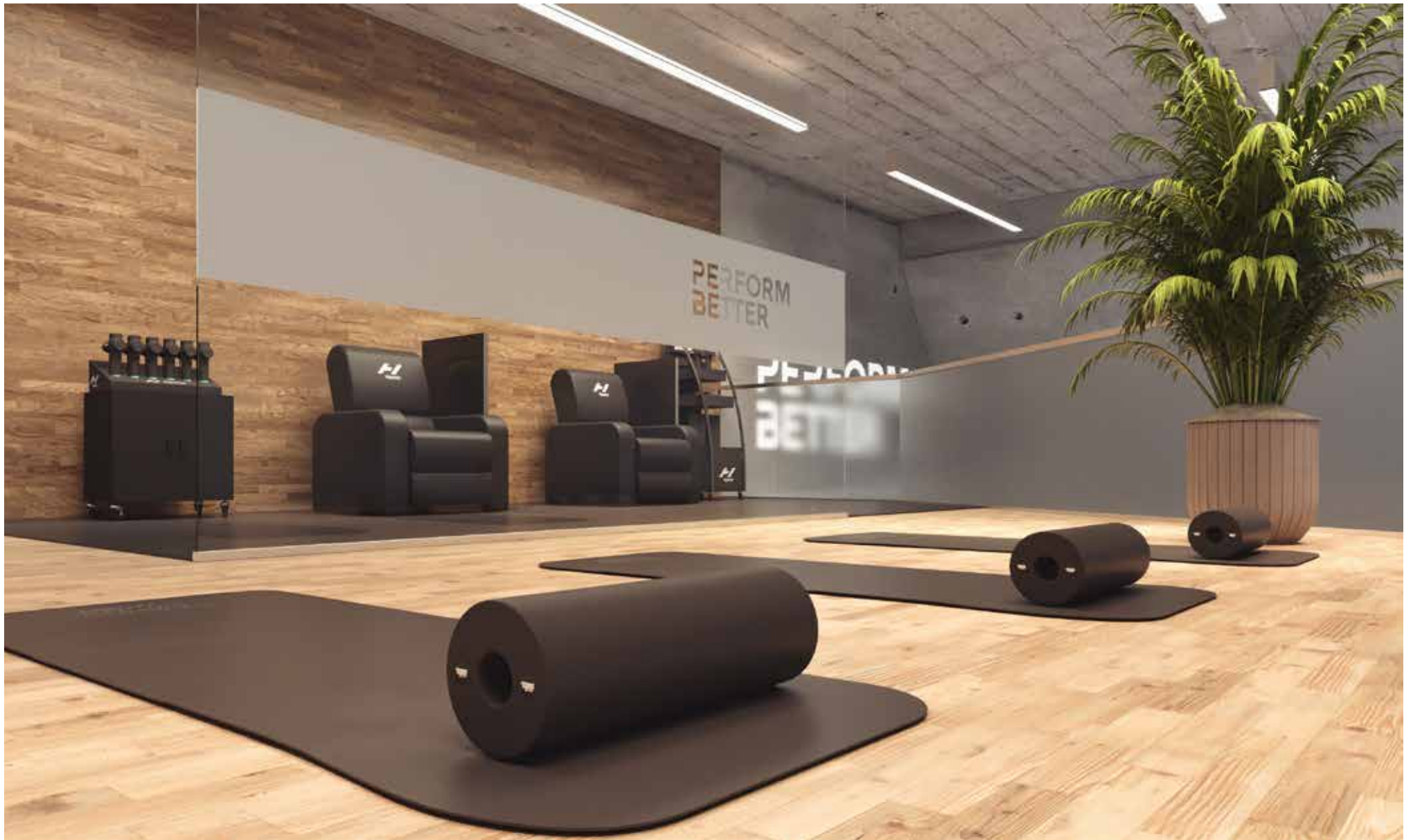

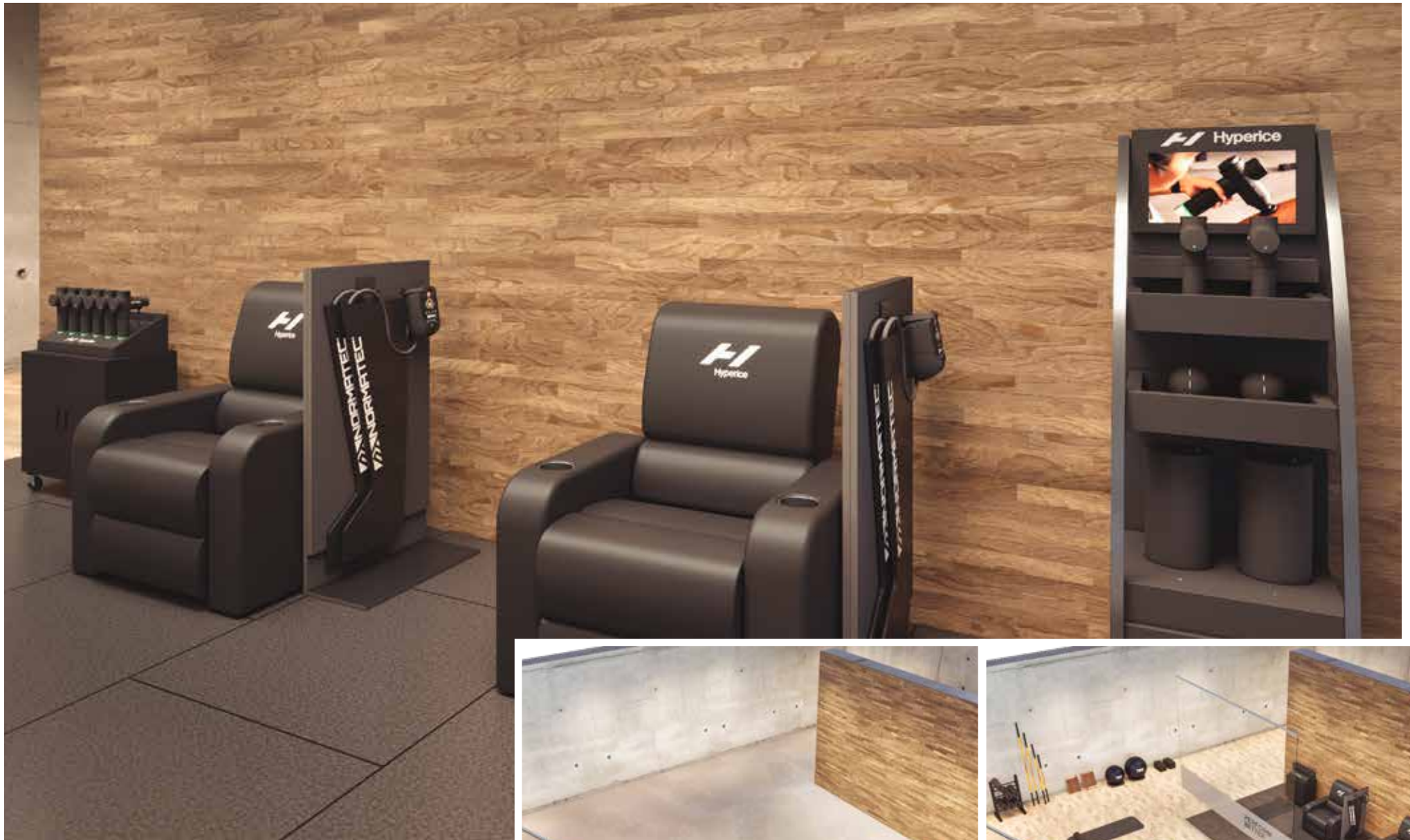

# PB Physio

## Individuelle Lösungen für dich, dein Team und deine Patienten!

Wir sind uns bewusst, dass die Bedürfnisse und Ziele deiner Patienten äußerst individuell sind. Daher sind wir mit unserer langjährigen Erfahrung bereit, dir dabei zu helfen, das passende Ambiente zu schaffen und das richtige Equipment auszuwählen. Egal, ob es sich um eine Neuplanung, einen Umbau, eine Renovierung oder eine Modernisierung handelt – wir bieten stets das perfekte Raum- und Einrichtungskonzept an.

Unser Fachwissen umfasst nicht nur das Verständnis dafür, welche Atmosphäre Patienten ein Gefühl von Wohlbefinden vermittelt, sondern auch die Anforderungen, die du und deine Mitarbeiter an die Praxisräume stellen.

Durch die Optimierung deiner internen Arbeitsabläufe und die Schaffung einer ansprechenden Umgebung möchten wir dazu beitragen, nicht nur dich und deine Mitarbeiter zu unterstützen, sondern auch deine Patienten gleichermaßen zu begeistern.

**PERFORM  
BETTER**

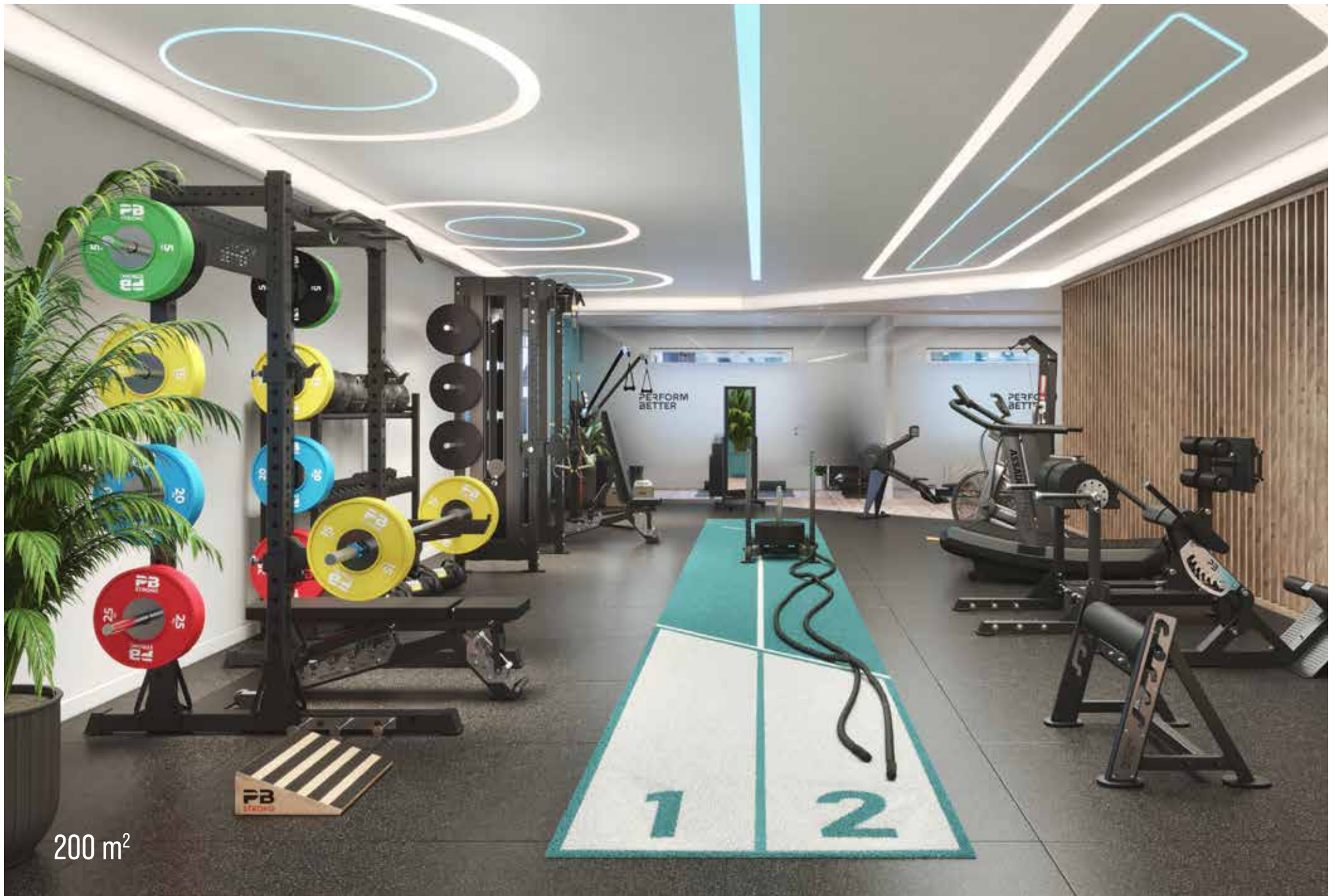

200 m<sup>2</sup>



200 m<sup>2</sup>

















# TRX Studioline

Entdecke mit unseren innovativen Functional Training Raumlösungen die Möglichkeit, eine hochmoderne Trainingsfläche zu gestalten, die perfekt auf deine Bedürfnisse zugeschnitten ist. Unsere Pakete bieten maßgeschneiderte Lösungen für jedes Setting, unabhängig von der Größe deines Studios.

Mit den TRX® Studiolutions hast du die Freiheit, eine individuelle Functional Training Zone mit einem ansprechenden Design zu kreieren und jeden verfügbaren Raum optimal zu nutzen. Durch unsere hochgradig anpassbaren Verankerungs- und Lagerungssysteme kannst du nicht nur die Raumeffizienz maximieren, sondern auch die Trainingsfunktionalität auf ein neues Level bringen.

Darüber hinaus überzeugen unsere Produkte durch ihre hochwertige und robuste Verarbeitung, die nicht nur eine lange Lebensdauer garantiert, sondern auch eine ästhetische Atmosphäre in jedem Raum schafft. Tauche ein in die TRX® TRAINING ZONE und begeistere deine Kunden mit einem erstklassigen Trainingserlebnis!



Überzeuge dich jetzt





# TRX Training Zone<sup>®</sup> Solutions



TRX Bridge



TRX Bridge

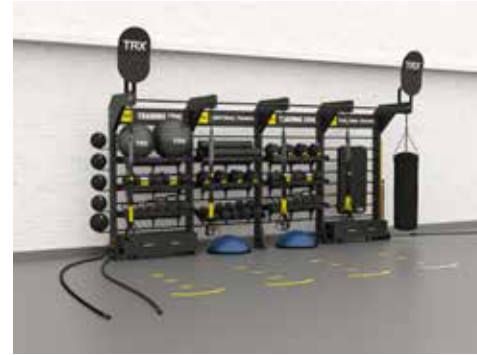

TRX Quad Bay



TRX Double Bay



TRX Corner



TRX T-Unit



TRX Bay & Strength Bay



TRX Single Post





# CENTR x HYROX

HYROX hat sich in den letzten Jahren als führendes Event in der Functional Trainingszene etabliert und eine große Community angezogen. Doch um bei dieser Challenge erfolgreich zu sein, ist nicht nur effektives Training, sondern auch das richtige Equipment und passende Setting entscheidend.

Hier kommt die neue Performance-Linie von CENTR x HYROX ins Spiel. Sie bietet nicht nur ein cleanes Design, sondern optimiert auch Aerodynamik und Leistung. Von Power Sleds mit ineinandergreifenden Bumper Plates bis hin zu Power Rope, Wall Balls und innovativen Kettlebells – jedes Element ist speziell für das HYROX-Training oder den Wettkampf entwickelt. Damit können wir nicht nur HYROX-Bereiche, sondern auch komplette HYROX-Gyms gestalten, die deine Kunden perfekt auf ihre nächste Herausforderung vorbereiten. Unsere Gyms sind Hotspots für die Community und vereinen Menschen mit derselben Leidenschaft und Motivation. Sei dabei und lass uns dein HYROX-Gym Wirklichkeit werden!



 CENTR

HYROX





Competition Power Sled

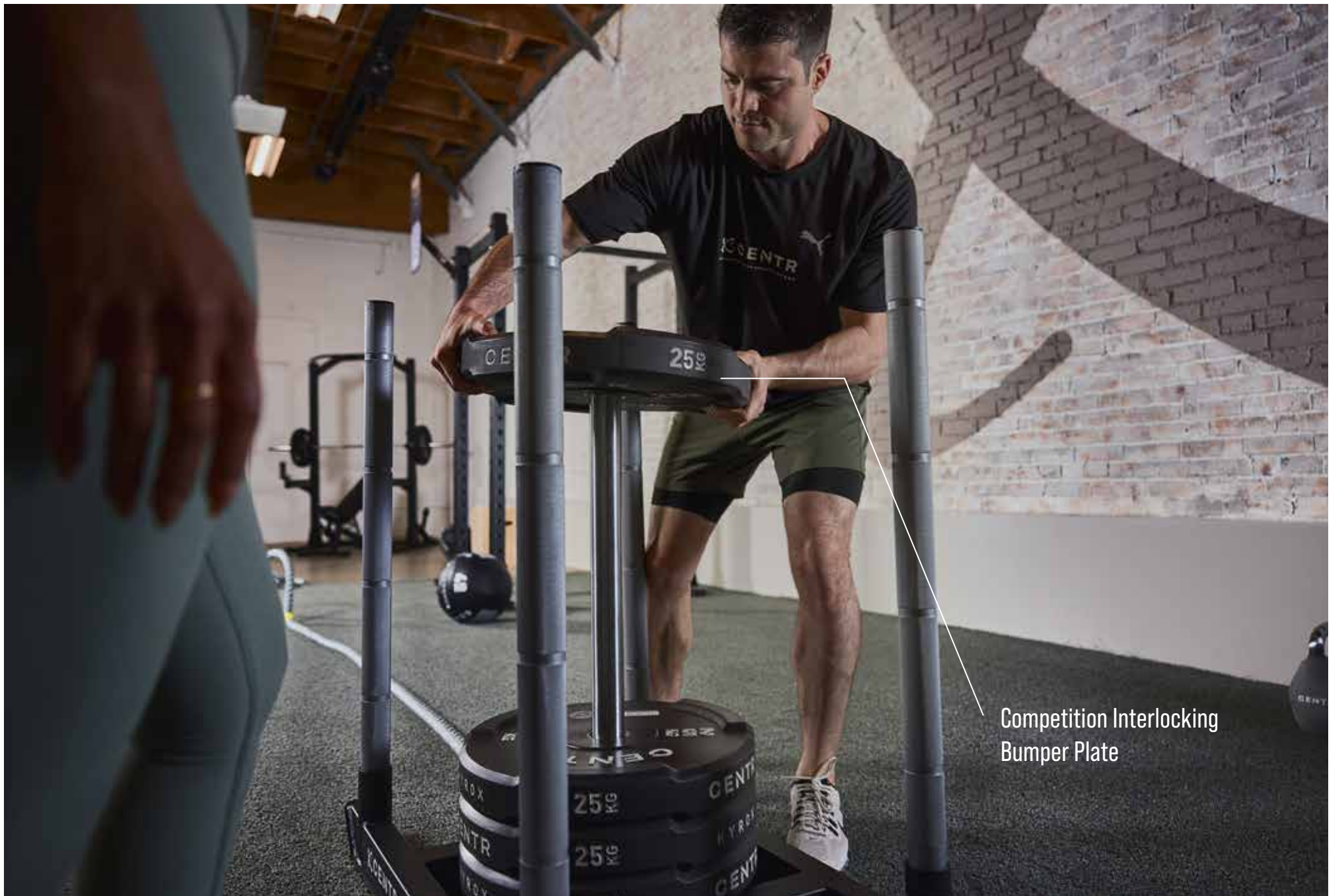

Competition Interlocking Bumper Plate



Competition  
Power Rope



Competition  
Sandbag



Competition  
Octo Kettlebell





Competition  
Wall Ball

Competition  
Rig Target

# PB



## PB Steel

Suchst du nach einem neuen Kernstück für deine Functional Zone? Entdecke unsere hochwertigen Produkte aus Stahl. Wähle aus einer breiten Palette von vollständig anpassbaren Rigs und Racks, Attachments und Multistorage.

Ob für Home-Gyms, Fitnessstudios, Performance Center oder Physiotherapie-Praxen – unsere Produkte bieten nahezu endlose Anpassungsmöglichkeiten und überzeugen mit ihrer Robustheit und Premium-Qualität.



PB Half Rack  
PB Dip Bar  
PB Safety Spotter  
PB Wall Ball Plate



PB Connector Klimmzugstange



PB Connector Multistorage



PB Pulley



PB Kabelzug Elite



PB Glute Ham Developer





PB Hyperextension



PB Glute Builder

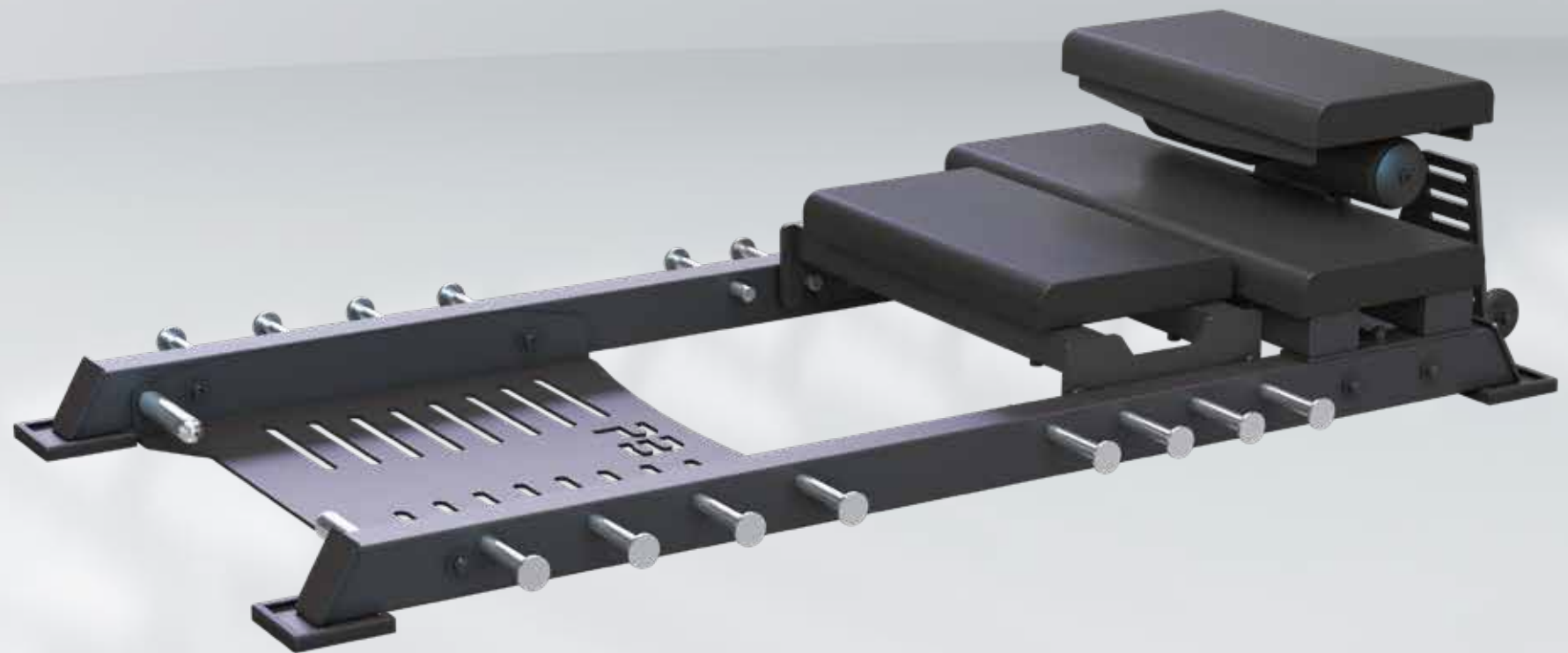

PB Hipthrust



PB Squat Rack  
PB Squat Stand



PB Hantelbank

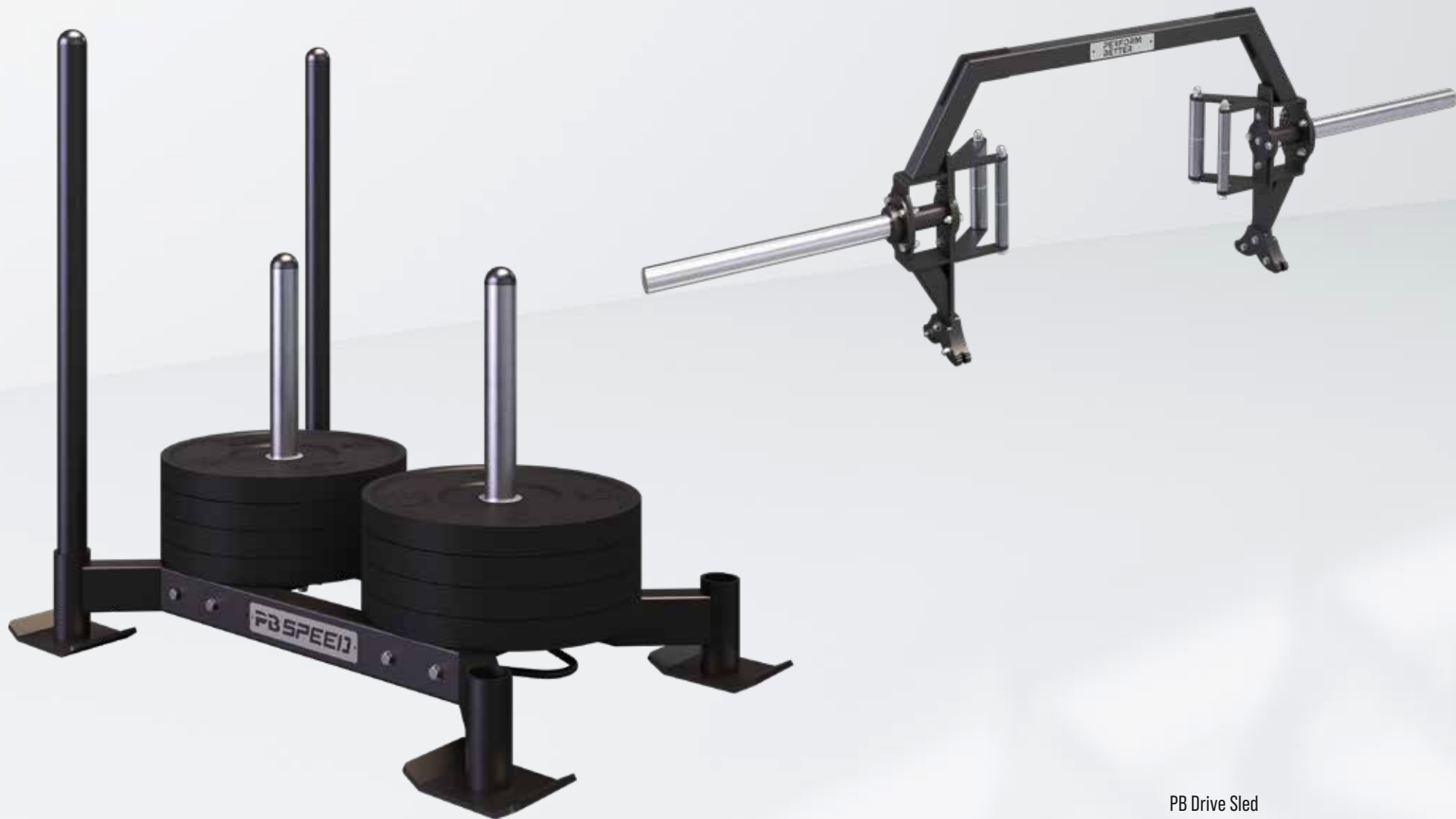

PB Drive Sled  
PB Combo Hexbar



PB Kurzhandel Storage  
PB Multi Storage

# Die richtige Lösung für jeden

Wir verstehen, dass jedes Projekt einzigartig ist und legen daher großen Wert auf Individualität. Unser Ziel ist es, maßgeschneiderte Trainingsumgebungen zu gestalten, die perfekt auf dich und deine Kunden abgestimmt sind – egal, ob es sich um ein Fitnessstudio, eine Physiotherapiepraxis, ein Personal Training Studio oder ein Athletikcenter handelt.

Mit einer Erfahrung von über 10 Jahren sowie unserem fundierten Fachwissen im Bereich Functional- und Athletiktraining sind wir bereit, dir gezielt zur Seite zu stehen. Unsere Lösungen sind von der Planung bis zur Installation exakt auf deine Anforderungen und den Standort zugeschnitten. Gemeinsam setzen wir deine Visionen um!







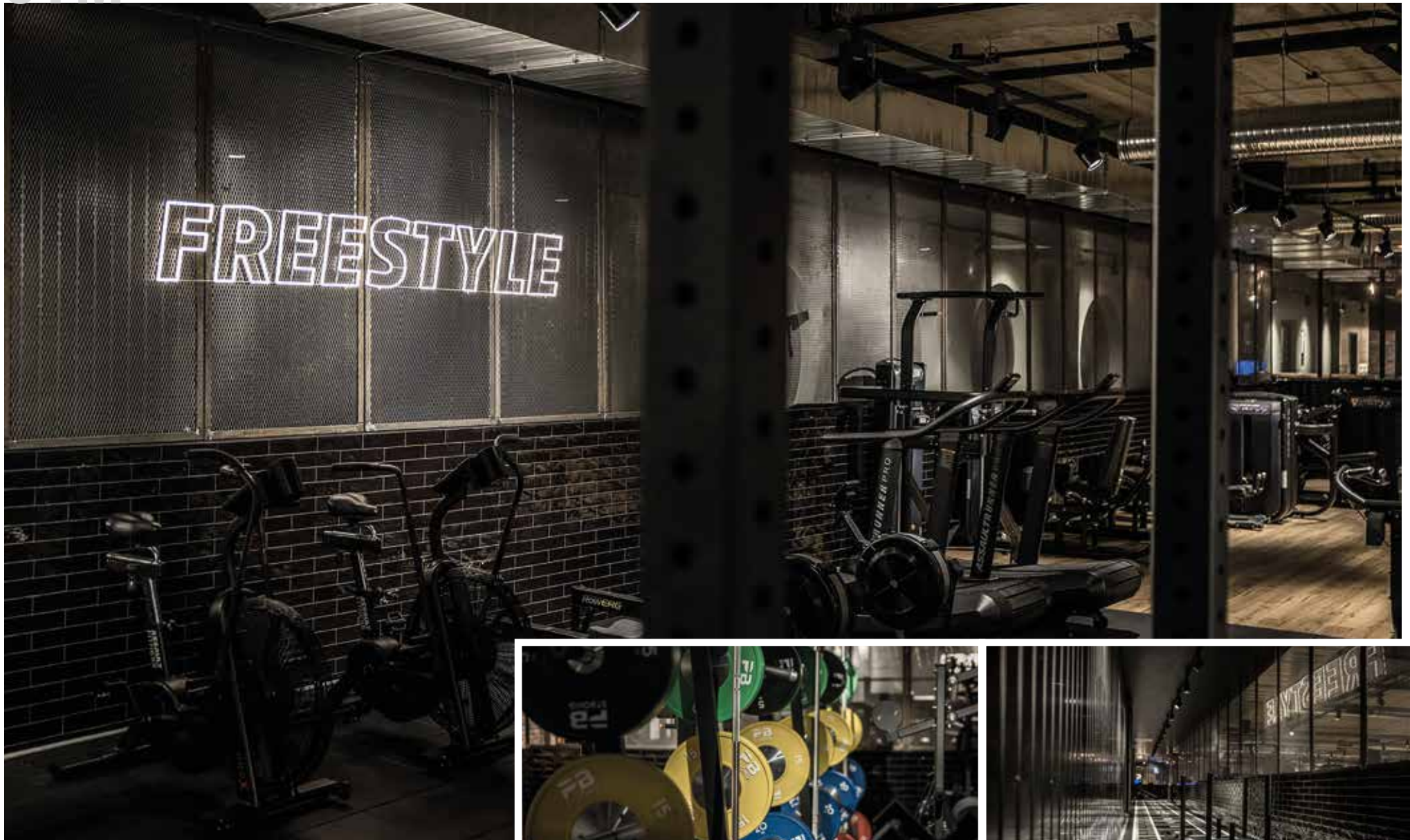

Fitness First Wolfenbüttel

1.900 m<sup>2</sup>



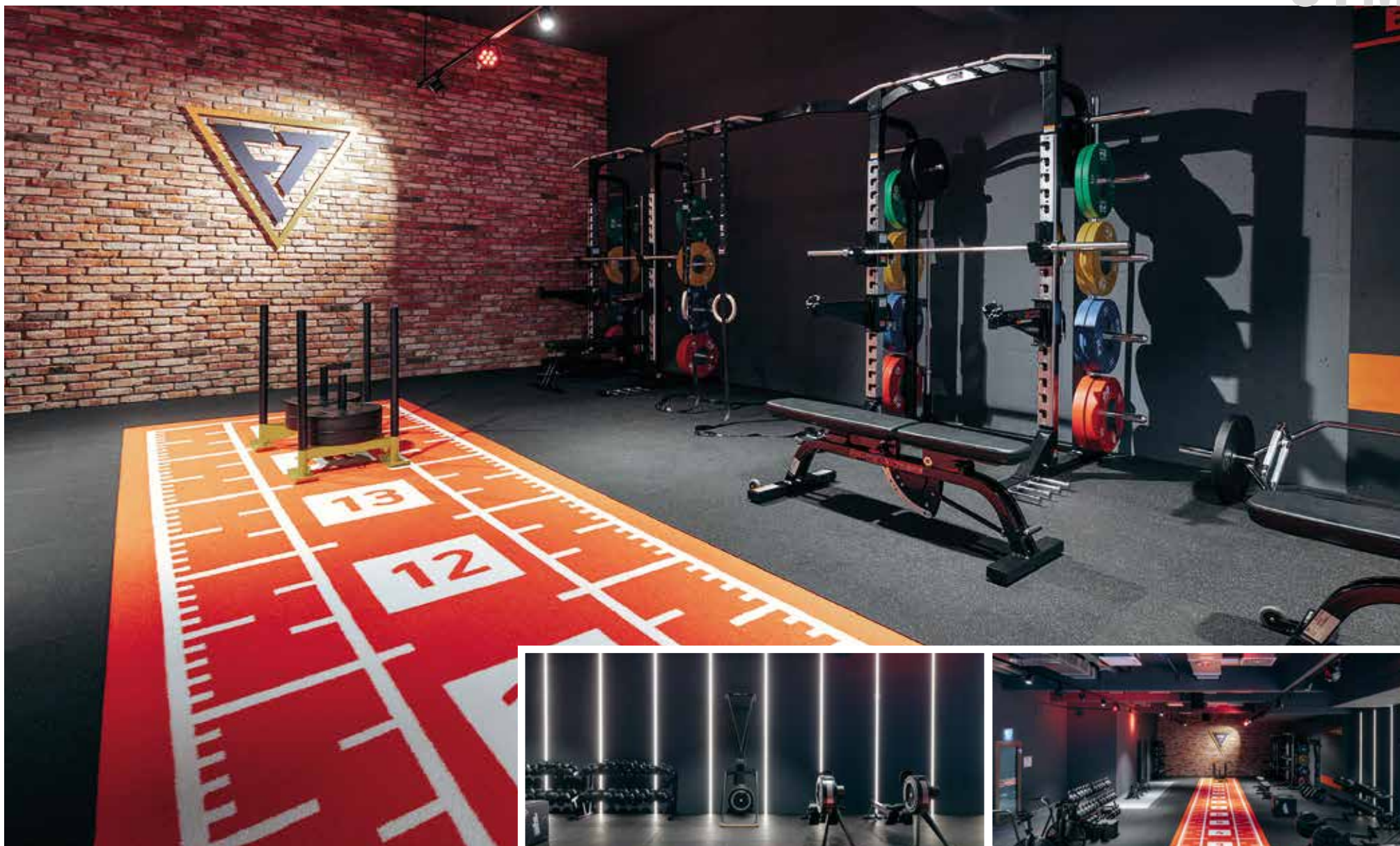

## FT-CLUB Stuttgart

200 m<sup>2</sup>



# GYM

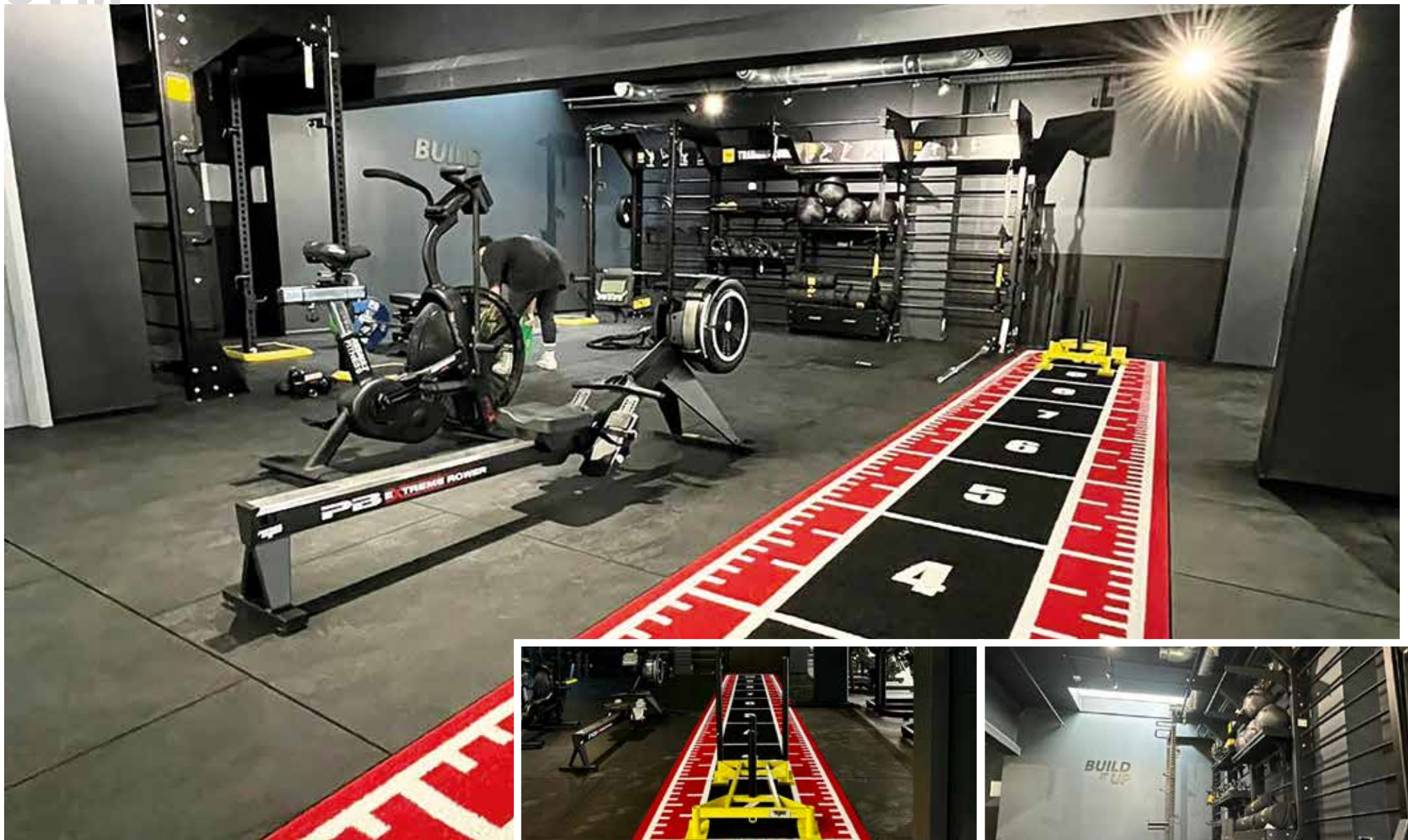

Clever Fit Wasserburg

85 m<sup>2</sup>



## Orangery

400 m<sup>2</sup>





BVB Dortmund

330 m<sup>2</sup>

70





# Borussia Mönchengladbach

280 m<sup>2</sup>



# PHYSIO



GRT  
240 m<sup>2</sup>







## T&T Therapie & Training

150 m<sup>2</sup>



# PHYSIO



## Healthlab

130 m<sup>2</sup>





## HYPERICE Recovery Areas



# OUTDOOR

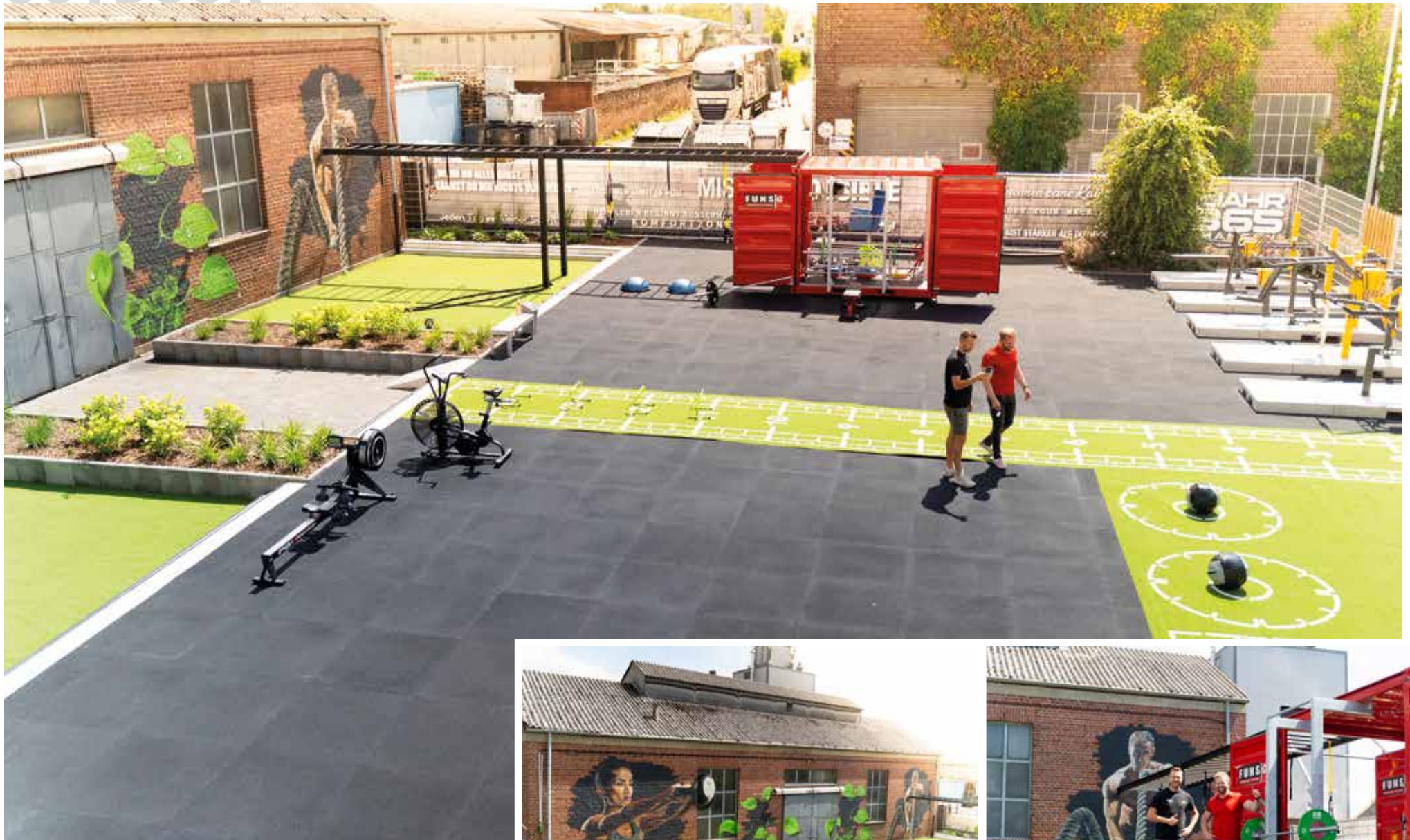

Halle 22

650 m<sup>2</sup>





## Merkur Gym- FUNS C

500 m<sup>2</sup>



# PERSONAL TRAINING



My Private Gym

85 m<sup>2</sup>





## Homegym Steffi Marth

15 m<sup>2</sup>

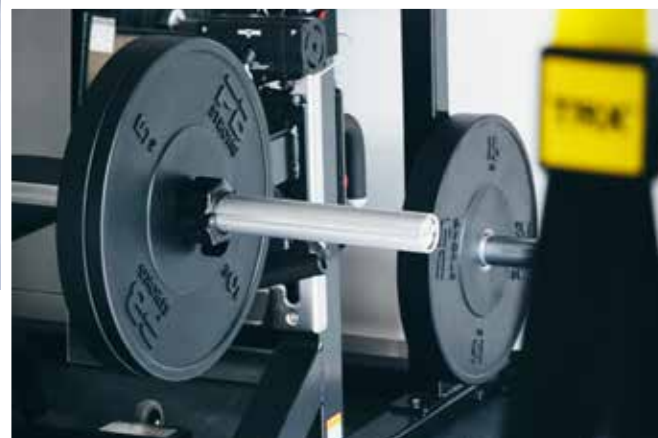

# COMPANY GYM



Kienbaum







Hotel Helsinki



# Inhouse Schulungen

Für dich und dein Team: Individuell,  
kosteneffizient und qualitativ!

Optimiere deine Fachkenntnisse mit maßgeschneiderten Inhouse-Schulungen. Unsere kosteneffizienten und individuellen Programme halten dich und dein Team in Bereichen wie Therapie, Training und Rehabilitation stets up-to-date. Mit kurzen Anfahrtszeiten und ohne zusätzlichen Hotelkosten gewährleisten wir höchste Qualität, da unsere erfahrenen Referenten direkt zu euch kommen. Vertraue auf unsere langjährige Erfahrung für die komplette Planung und Umsetzung deiner Fortbildung. Steigere die Professionalität deines Teams und die Qualität deiner Einrichtung!

Insgesamt ist lebenslanges Lernen ein entscheidender Faktor für persönliches und berufliches Wachstum. Durch Inhouseschulungen kannst du in deinem Studio/Praxis sicherstellen, dass deine Mitarbeiter kontinuierlich neue Fähigkeiten entwickeln und sich weiterentwickeln, um den Anforderungen einer sich wandelnden Arbeitswelt gerecht zu werden.

**+300.000**

Zufriedene Kunden

**+10.500**

Ausgebildete Trainer

**+450**

Inhouseschulungen

**PERFORM  
BETTER  
INSTITUTE**



## Die Vorteile deiner Inhouseschulung:

- Emotionale Bindung an das Team und ihre Mission
- Gemeinsames Know-How: Manual & Zertifikat für jeden Teilnehmer
- Du kannst dein gesamtes Team gleichzeitig mit einem Termin schulen
- Spare dir die Reisekosten für dich und dein Team – wir kommen zu dir
- Klare Konzepte, die einfach zu vermitteln und managen sind
- Flexible Terminierung – Bestimme den Zeitpunkt der Fortbildung selbst
- Individuell auf deine Wünsche abgestimmt

## In 5 Schritten zu deiner Inhouseschulung:

1

### Kontaktaufnahme

Nimm per Mail unter [seminare@perform-better.de](mailto:seminare@perform-better.de) oder telefonisch unter +49 89 4444679-251 Kontakt mit uns auf.

2

### Kennenerlernen

Wir melden uns umgehend bei dir zurück, um deine Wünsche und die Details zu besprechen.

3

### Feedback & Detailplanung

Wir besprechen dein Feedback zu unserem Angebot und passen es nach deinen Wünschen an.

4

### Finalisierung

Wir finalisieren das Angebot mit all deinen Wünschen und planen einen festen Termin für die Inhouseschulung.

5

### Umsetzung

Die Inhouseschulung findet in deinen Räumlichkeiten zu deinen Wunschzeiten statt und alle Teilnehmer erhalten ein Teilnahmezertifikat.



Jetzt unverbindliches  
Angebot einholen



# Marken

Mit unserem Know-how und unserer Leidenschaft helfen wir Menschen dabei, fitter, stärker und gesünder zu werden. Dafür kooperieren wir mit führenden internationalen Marken wie TRX, Hyperice und BlazePod. Diese Partnerschaften ermöglichen es uns, maßgeschneidertes Equipment bereitzustellen, das den individuellen Zielen und Bedürfnissen unserer Kunden entspricht. So können wir sie gezielt auf ihrem Weg zum Erfolg unterstützen.







Wettkampf Langhantelstangen



Safety Squat Bar

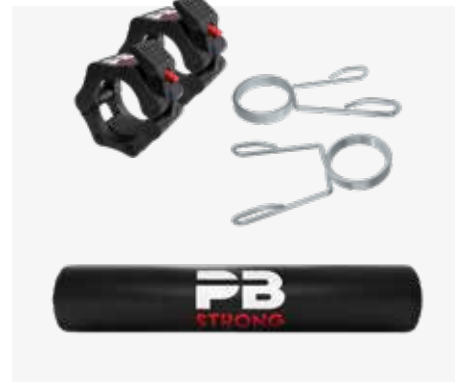

Hantelstangen Zubehör



Wettkampf Hantelscheiben



Hantelscheibenset Gummi



3-Griff Hantelscheiben



Black Kettlebells



Hexhanteln



Neopren Kurzhanteln



Chrom Kurzhanteln





Soft Plyo Box



3-in-1 Soft Plyobox



Training Rope



Medizinball



Soft Medizinball



Jam Ball



SAQ Hürden 6er Set



Speed Rope



SAQ Ladder



Normatec 3 Leg Recovery System



Normatec Lower Legs



Hypervolt 2 Pro



Hypervolt Go 2



Hypervolt Wärme Aufsatz



Hypersphere Mini



Venom Go



Vyper 2.0



Vyper Go

# TRX<sup>®</sup>



TRX Suspension Trainer Studioversion 4.0

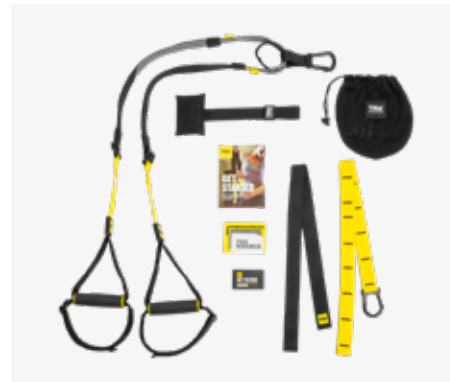

TRX Suspension Trainer Pro 4



TRX Force Kit



TRX Suspension Trainer Home 2



TRX RIP Trainer



TRX Bandit



TRX YBell Neo

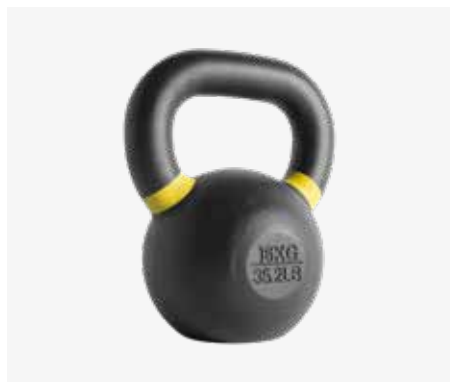

TRX Kettlebells



TRX Slam Balls



TRX Weighted Belt



BlazePod Standard Kit



BlazePod Trainer Kit



BlazePod Pod Base



BlazePod Wall Mount Adaptor



BlazePod Cone Adapter Kit



BlazePod Functional Adapter Kit

**ASSAULT**FITNESS



Assault Air Bike Pro X



Assault Air Bike Classic



Assault AirRunner Pro SH



Competition Power Sled



Competition Interlocking Bumper Plate



Competition Power Rope



Competition Sandbags



Competition Octo Kettlebells



Competition Rig Target & Wall Ball



Mobility Stick



Mobility Stick Graphit



Keiser Functional Trainer



Keiser M3 i Indoor Cycle Lite Indoor Bike

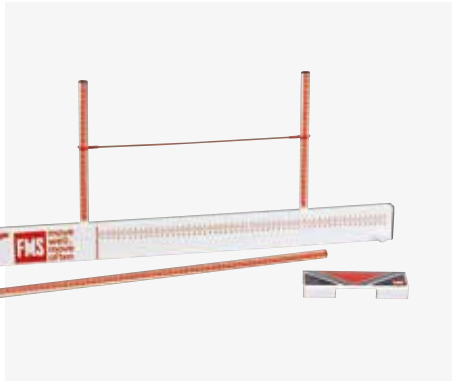

FMS Test Kit

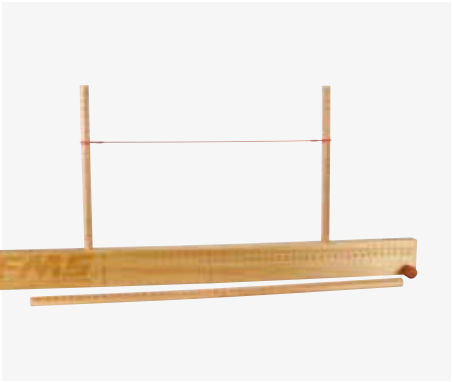

Professional FMS Test Kit



Y Balance Test Kit



Rudergerät



Ski Trainer



**Mükremin Bingöl**  
Head of Sales | PLZ 6+7+8+9  
International Sales Manager  
  
+49 89 4444679-2632  
+49 176 1791 32 47  
mbingoel@perform-better.de



**Marcel John**  
Sales Manager | PLZ 0+1+3  
  
+49 89 5008079-16  
+49 171 2631681  
mjohn@perform-better.de



**Hannes Thies**  
Vereine / Verbände | PLZ 8+9  
International Sales Manager  
  
+49 89 4444679-168  
hthies@perform-better.de



**Matthäus Lampl**  
Sales Manager  
Österreich (AT) & Schweiz (CH)  
  
+43 (0) 676 55 62 760  
mlampl@perform-better.de



**Daniel Fitschen**  
Sales Manager | PLZ 2+4+5  
Retail  
  
+49 89 4444679-126  
+49 171 6813755  
dfitschen@perform-better.de



**Katharina Schwarcz**  
Inhouse Schulungen  
Perform Better Institute  
  
+49 89 4444679-244  
kschwarcz@perform-better.de



Inspiriert? Starte jetzt!

**PERFORM  
BETTER**